





V 10.35 400V 3N 50hz

Blast Chiller / Abbattitore di temperatura

CAPACITY / CAPACITÀ

	35 kg		25 kg	TRAYS TEGLIE	10
+90°C	→ +3°C	+90°C	→ -18°C	GN 1/1 600x400 mm	

ICE CREAM PANS VASCHETTE GELATO	15	TRAYS PITCH PASSO TEGLIE	68
165x360xH120(mm)		(mm)	

FEATURES

- Touch user-friendly control panel
- 4 blast chillers modes
- 4 shock freezing modes
- 70 mm panels thickness (HFC free)
- Stainless steel AISI 304 construction
- Core probe
- Reversible door on site
- Anticorrosion fan blades
- 99 storable programs
- Deep-formed internal floor for an optimal hygiene
- USB Drive included
- Hot gas defrosting
- Ice cream function

OPTIONAL

- Ozone Sanitization
- Kit castors
- Water cooled condensing unit
- Internal structure with variable pitch (10mm)
- Second core probe

CARATTERISTICHE

- Pannello di controllo touch capacitivo
- 4 cicli di abbattimento positivo
- 4 cicli di abbattimento negativo
- 70 mm di spessore isolamento pareti (no HFC)
- Costruzione in acciaio inox AISI 304
- Sonda ad ago conica
- Porta reversibile in loco
- Ventilatore con pale anti-corrosione
- 99 programmi memorizzabili
- Fondo interno stampato per una pulizia ottimale
- Porta USB inclusa
- Sbrinamento a gas caldo
- Funzione gelato

OPZIONI

- Sanitizzazione ad ozono
- Kit ruote
- Versione condensata ad acqua
- Struttura interna a passo variabile (10mm)
- Seconda sonda al cuore

TECHNICAL FEATURES / CARATTERISTICHE TECNICHE

	STANDARD		
	230V/1N/50HZ	400V/3N/50HZ	400V/3N/50HZ
Product code / Codice prodotto	V 10.35 Air	V 10.35 Air	V 10.35 Water
Outside length / Lunghezza esterna	840 mm	840 mm	840 mm
Outside height / Altezza esterna	1498/1548 (1458) mm	1498/1548 (1458) mm	1498/1548 (1458) mm
Outside depth / Profondità esterna	780 (831) mm	780 (831) mm	780 (831) mm
Trays capacity / Capacità teglie GN 1/1 o 600x400 / litres	10 / 210	10 / 210	10 / 210
Compressor / Compressore	Hermetic	Hermetic	Hermetic
Gas charge - type / Carica gas - tipo	2300 g - R452A (GWP2141)	2300 g - R452A (GWP2141)	1800 g - R452A (GWP2141)
Chilling yield / Resa abbattimento (+ 90 °C -> +3°C)	35	35	35
Freezing yield / Resa surgelazione (+ 90 °C -> -18°C)	25	25	25
Absorbed power - Current / Potenza assorbita - Corrente	3850 W - 21 A	3250 W - 8.5 A	2950 W - 7 A
Net-gross weight / Peso netto-lordo	176 / 190 Kg	176 / 190 Kg	176 / 190 Kg
Shipment data / Dati spedizione (WxDxH - kg)	880 x 875 x 1655 mm-190 Kg	880 x 875 x 1655 mm-190 Kg	880 x 875 x 1655 mm-190 Kg
Refrigeration power / Potenza frigorifera (-10°C / + 45°C)	5445 W	5440 W	5440 W
Water consumption / Consumo d'acqua (32°C/21°C)	-	-	95 l/h
Noise level / Livello sonoro	68 dBA	68 dBA	68 dBA

our technology,
your taste

V 10.35

400V 3N 50hz

Blast Chiller / Abbattitore di temperatura

DIMENSIONS / DIMENSIONI

FRONT VIEW/VISTA FRONTALE

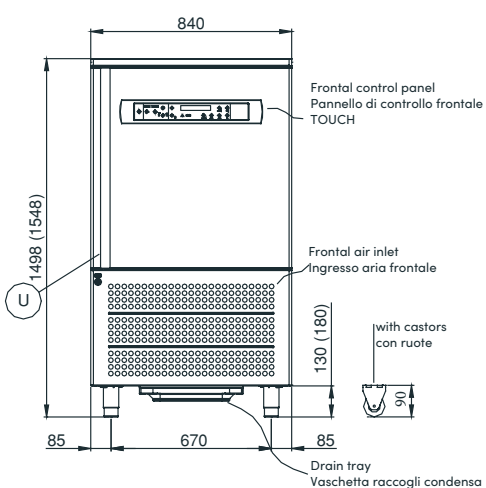

LATERAL VIEW/VISTA LATERALE

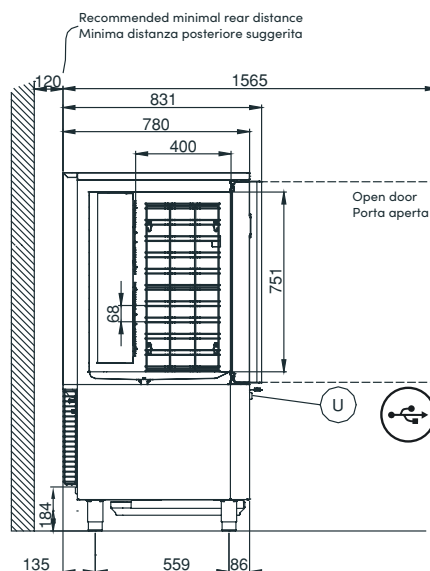

TOP VIEW/VISTA SUPERIORE

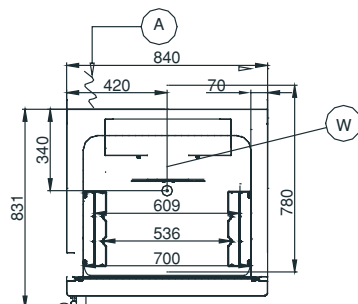

REAR VIEW/VISTA POSTERIORE

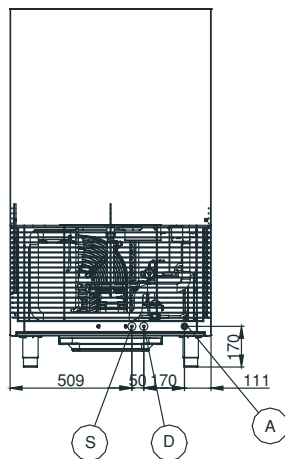

- A** Electrical cable supply
Cavo alimentazione elettrica
- W** Water Discharge
Scarico acqua
- U** USB Drive (optional)
Porta USB
- D** Water outlet connection 3/4" gas
(only for water condensation)
Scarico acqua condensazione
3/4" gas (solo versione condensate ad acqua)
- S** Water inlet connection 3/4" gas
(only for water condensation)
Ingresso acqua condensazione
3/4" gas (solo versione condensate ad acqua)

CONSUMPTION DATA DATI CONSUMO

0,121 kWh/kg		
cycle ciclo	time durata	down T° discesa T°
run	93 min	+65°C → +10°C

0,330 kWh/kg		
cycle ciclo	time durata	down T° discesa T°
run	269 min	+65°C → -18°C

CONTROL PANEL / PANNELLO DI CONTROLLO

Stand-by

Selected cycle LED
LED ciclo selezionato

Increase
Incremento valori

Alphanumeric display 9 characters
Display alfanumerico 9 caratteri

Programs list
Lista programmi

Thawing cycle
Ciclo di scongelamento

Backlit logo with a different color for every machine status
Logo retroilluminato con colore diverso a seconda del ciclo selezionato

4 Blast chilling modes
4 modalità abbattimento positivo

4 Shock Freezing modes
4 modalità abbattimento negativo

Time/T° cycle selection
Selezione ciclo tempo/T°

Cycle status symbols
Simboli stato ciclo

Ice cream function
Funzione gelato

Ozone Sanitization
Sanitizzazione ad Ozono

Hot gas defrosting - Drying
Sbrinamento gas caldo - Asciugatura